

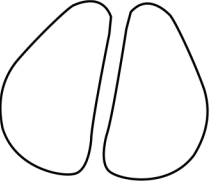

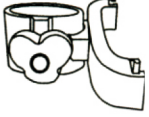





Руководство по сборке

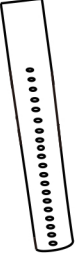



Ax1 	Fx1 
Bx1 	Gx1 
Cx1 	Hx1 
Dx1 	Ix2 
Ex5 	Jx1 

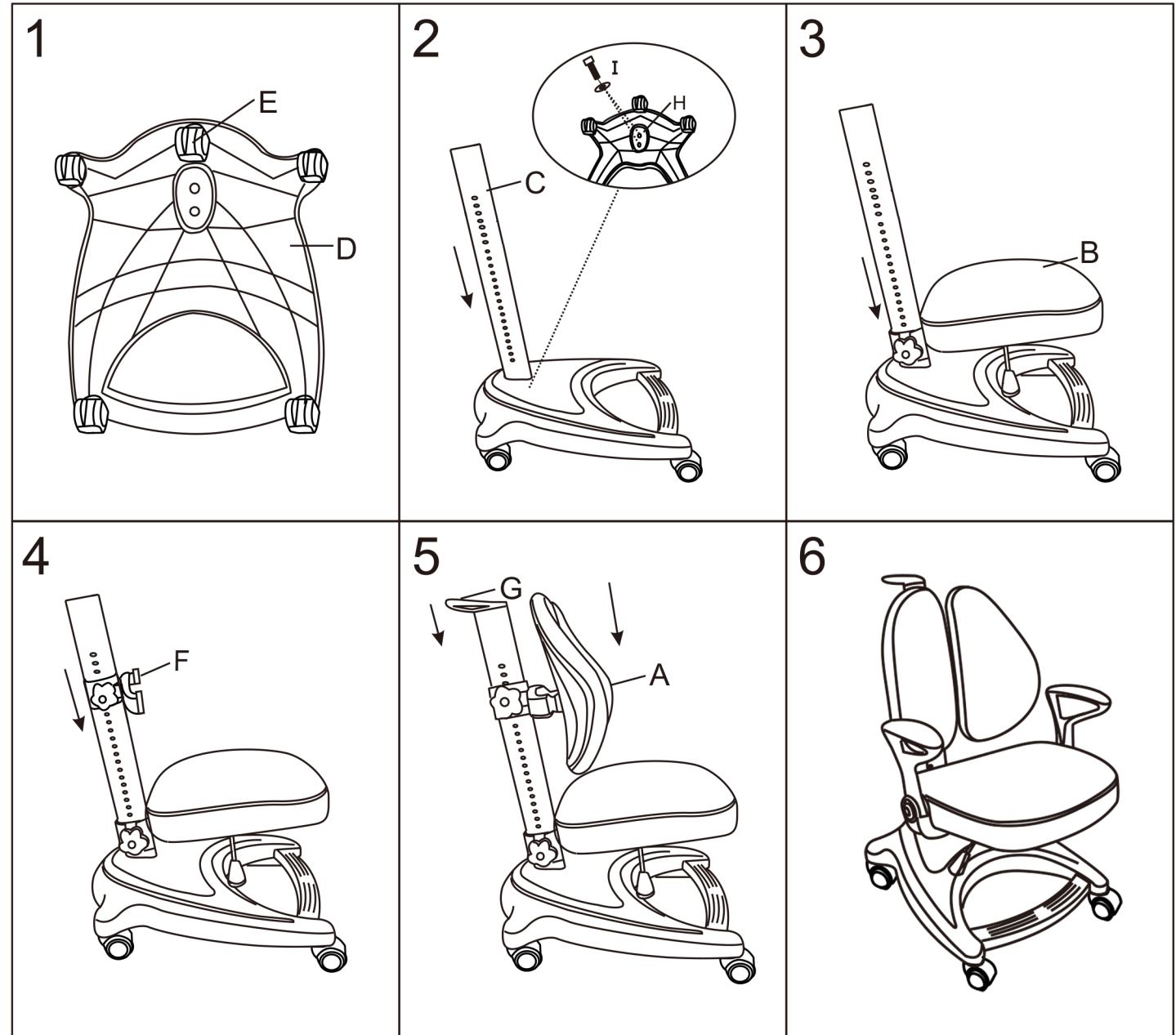

Инструкция по сборке

1. Внимание. Сборка должна производиться только взрослыми.
2. Пожалуйста, внимательно прочитайте инструкцию перед сборкой, и выполняйте шаги точно по инструкции.
3. Пожалуйста, проводите сборку на устойчивой поверхности бережно, чтобы избежать возможных повреждений.
4. Этот продукт подходит для детей от 3 лет и старше.

Комплектующие

Номер	Название	Вид	Количество
①	Сиденье		1 шт
②	Подлокотники		2 шт
③	Гаечный ключ		1 шт
④	Винты		6 шт.
⑤	Уплотнители		6 шт.

Шаги сборки

Шаг 1

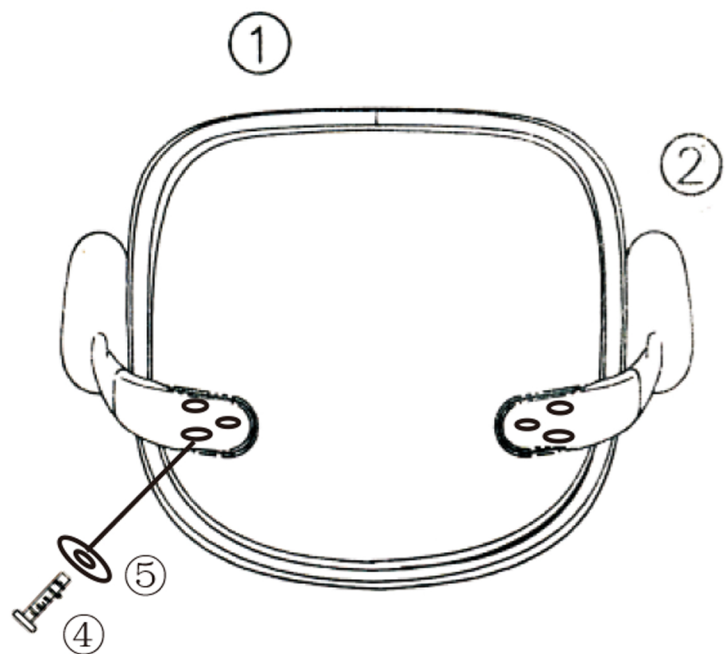

Возьмите 6 винтов и 6 уплотнителей, установите на подлокотники с обеих сторон сиденья и закрепите винты с помощью гаечного ключа.

Шаг 2

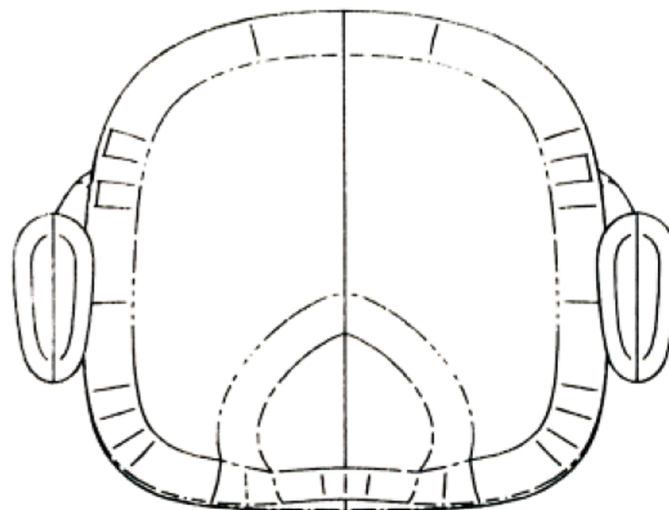

Изображение кресла в сборке.